

**modēco**<sup>®</sup>

Έπιπλά ιδανικά για όλους

**ΟΔΗΓΙΕΣ ΣΥΝΑΡΜΟΛΟΓΗΣΗΣ  
ΠΡΟΪΟΝΤΟΣ**

ΚΡΕΒΑΤΙ ΜΟΝΟ-ΗΜΙΔΙΠΛΟ

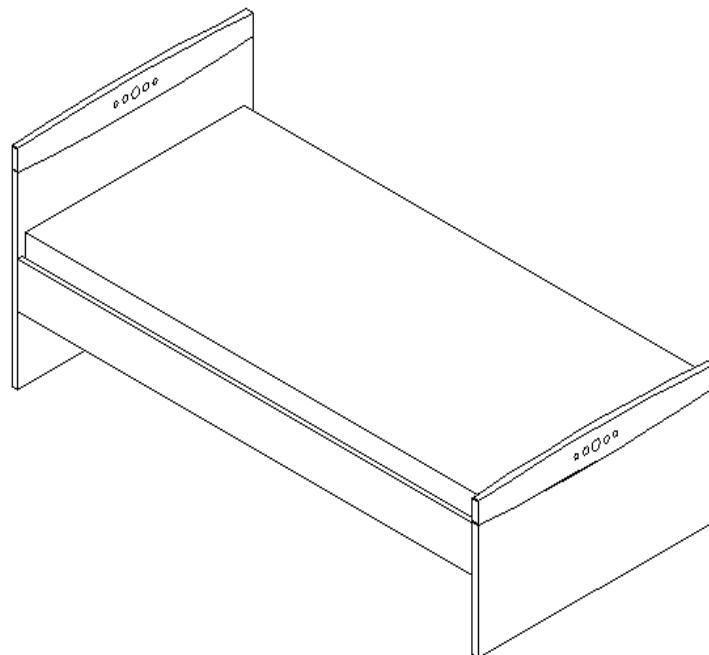

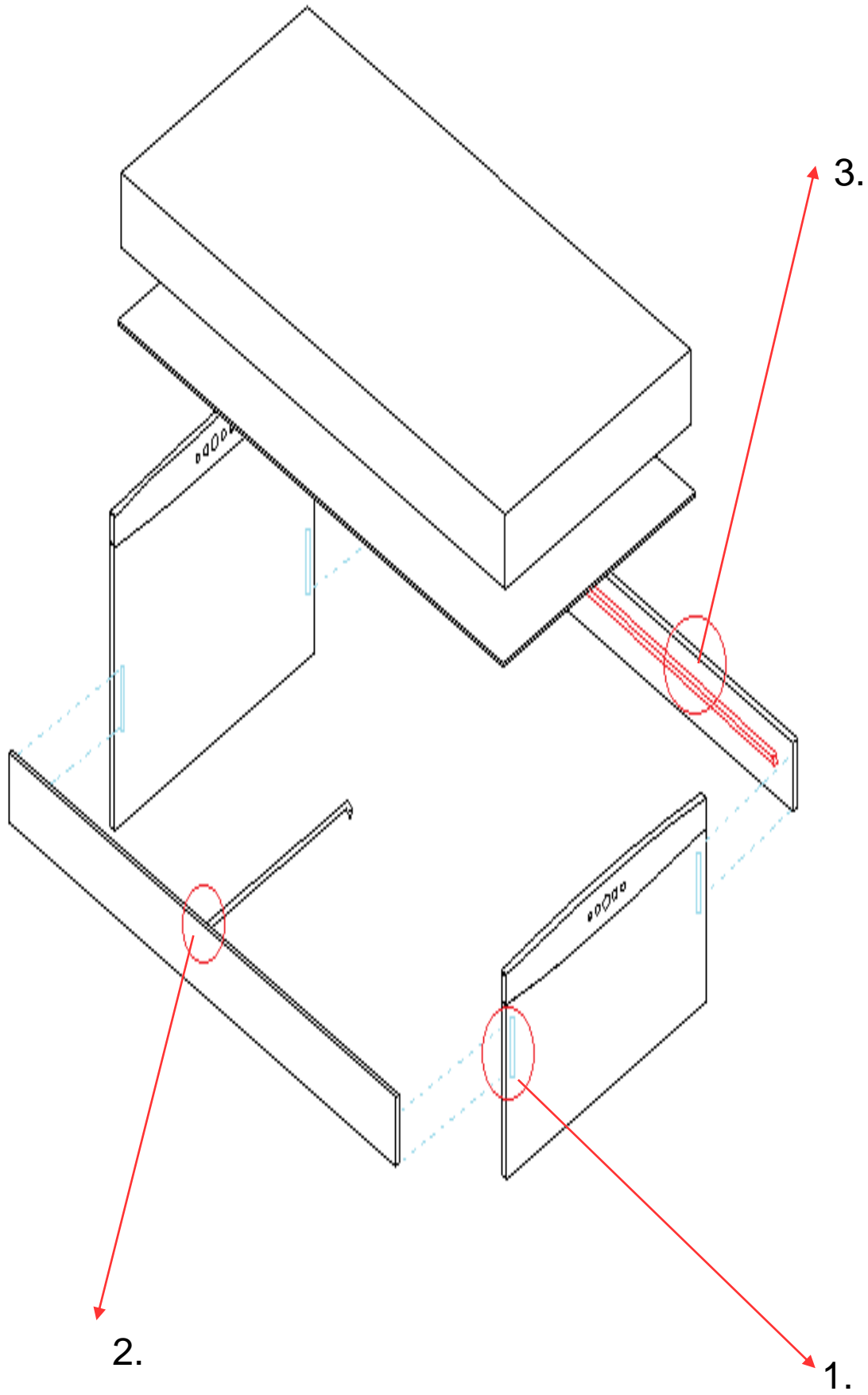

1. ΚΟΜΜΑΤΙΑ (κεφαλάρια 1, ποδαρικό 1, τραβέρσες κρεβ. 2, ντίζα 1, ανατομικό πάτος 1)

2. ΒΙΔΕΣ



3. ΕΡΓΑΛΕΙΑ (σταυροκατσάβιδο)

4. ΤΡΟΠΟΣ ΣΥΝΑΡΜΟΛΟΓΗΣΗΣ :

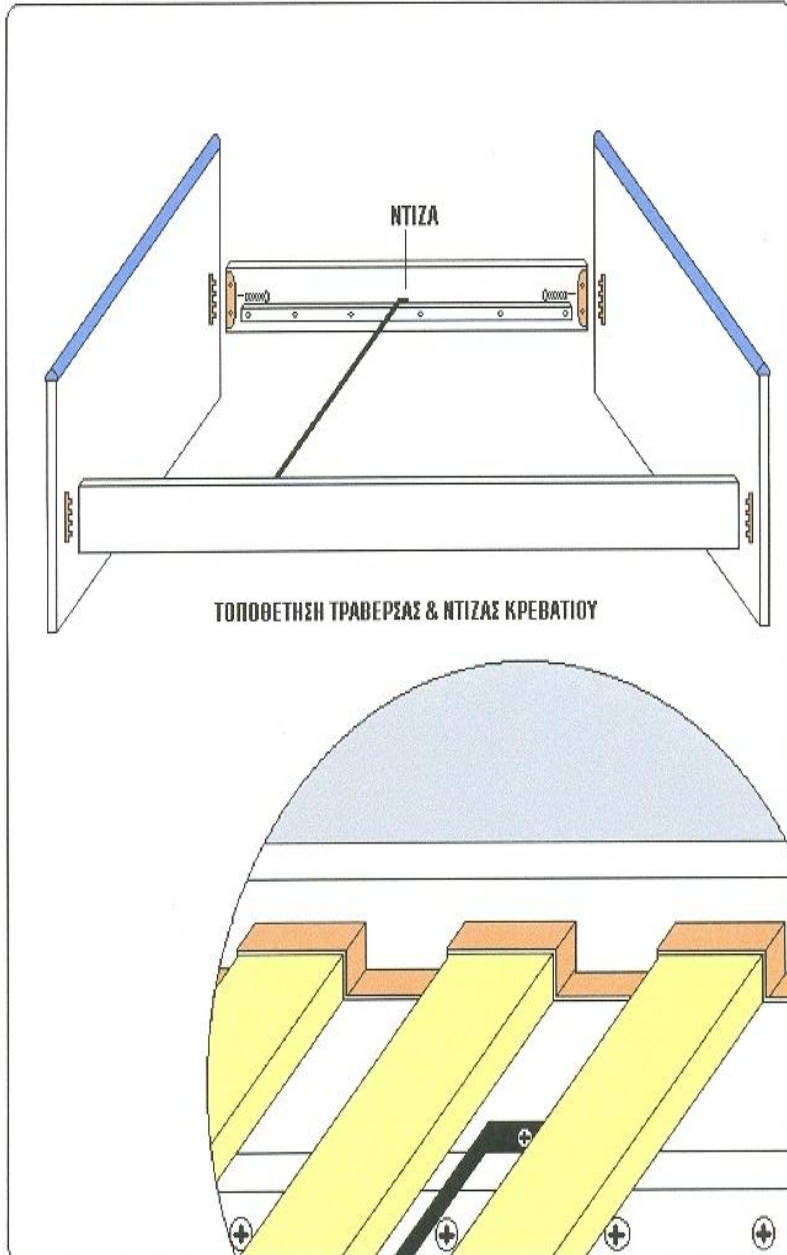

**1.** Βιδώνουμε τις τραβέρσες του κρεβατιού στα κεφαλάρια του κρεβατιού και στα 4 σημεία

**2.** Βιδώνουμε τη μεταλλική ντίζα ανάμεσα στις 2 τραβέρσες

**3.** Τοποθετούμε τον ανατομικό πάτο

**4.** Τοποθετούμε το στρώμα κρεβατιού